

Автоподатчик VS30

CE

Технические характеристики

Напряжение	230В, 50/60 Гц
Мощность	0,09 кВт
Ширина роликов	30 мм
Диаметр роликов	76 мм
Количество осей	3
Ход рессоры ролика	16 мм
Макс. высота прохода	50 мм
Скорость вправо/влево	бесступенчато 2-12 м/мин
Вес	10,5 кг



Номер для заказа	Описание
34105072	Автоподатчик VS30W, 230В, со штативом
92105214	Подающий ролик 76x30 мм
92105213	Быстрозажимное приспособление для автоподатчика

Автоподатчик VS32



CE

Технические характеристики

Напряжение	400В, 50/60 Гц или 230В
Мощность	0,18 кВт
Ширина роликов	30 мм
Диаметр роликов	80 мм
Количество осей	3
Ход рессоры ролика	18 мм
Макс. высота прохода	150 мм
Скорость вправо/влево	5-6, 5-8-11 м/мин
Вес	20 кг



Номер для заказа	Описание
34105071	Автоподатчик VS32D, 400В, со штативом (400В трехфазного тока)
34105061	Автоподатчик VS32W, 220В, со штативом (230В переменного тока)
92105211	Подающий ролик 80x28 мм
92100011	Сменный блок шестерен для скорости от 3,5 до 16 м/мин
92105213	Быстрозажимное приспособление для автоподатчика

Автоподатчик VS33

CE

Технические характеристики

Напряжение	400В, 50/60 Гц
Мощность	0,37 кВт
Ширина роликов	50 мм
Диаметр роликов	100 мм
Количество осей	3
Ход рессоры ролика	18 мм
Макс. высота прохода	150 мм
Скорость вправо/влево	2-3-4-7-14-17-28-33 м/мин
Вес	45 кг



Номер для заказа	Описание
34106000	Автоподатчик VS33, со штативом
92105212	Подающий ролик 100x50 мм

Новинка

Мы довели до совершенства наш стандартный штатив!

Штатив стандартный PLUS

Быстрая и точная настройка высоты обеспечивается с помощью цифрового дисплея.

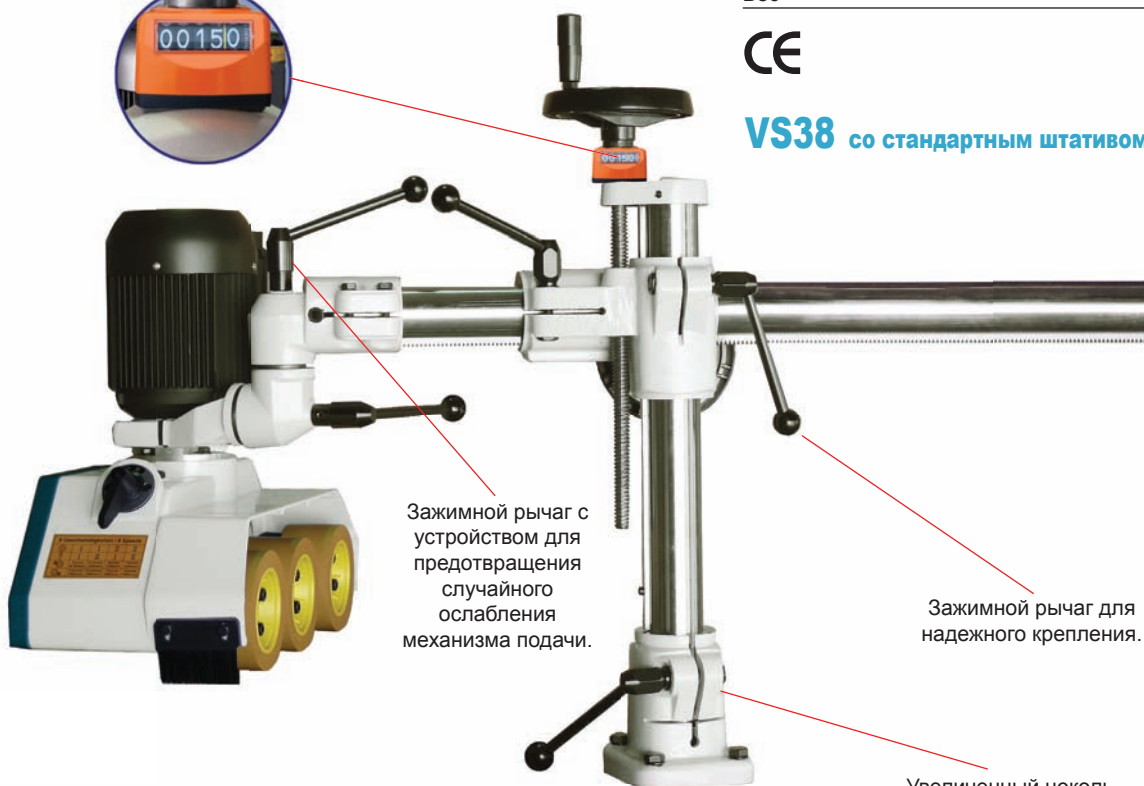

Зажимной рычаг с устройством для предотвращения случайного ослабления механизма подачи.

Зажимной рычаг для надежного крепления.

Увеличенный цоколь обеспечивает большую стабильность и устойчивость автоподатчика.

VS48 со стандартным штативом PLUS

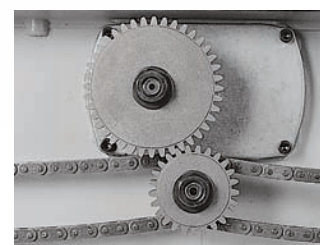
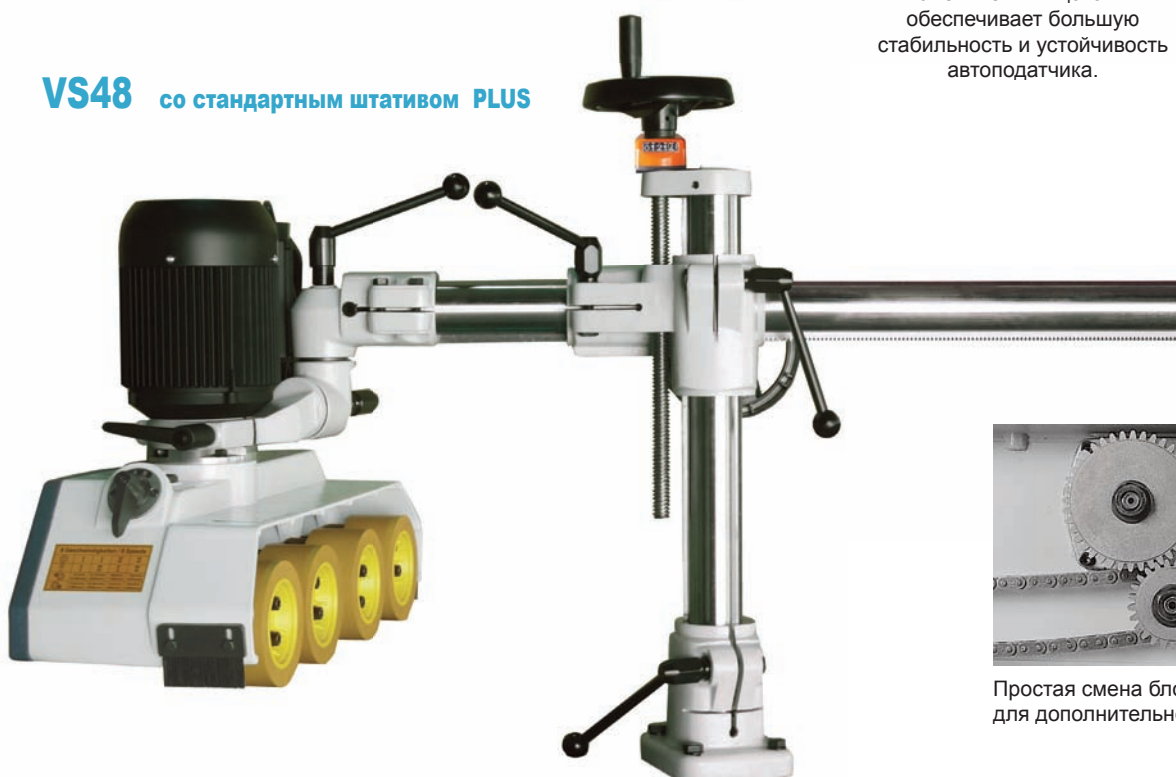

Простая смена блока шестерни для дополнительной скорости.

Технические характеристики моделей VS38/VS48/VS68	
Напряжение	400В, 50/60 Гц
Мощность	0,75 кВт
Ширина роликов	60 мм
Диаметр роликов	120 x 60 мм
Количество осей	3/4/6
Ход рессоры ролика	20 мм
Макс. высота прохода	220 мм
Скорость вправо/влево	2-4-5,5-6,7-11-13-16,5-33 м/мин
Горизонтальная консоль	1050 мм
Вес	70/75/82 кг

CE

VS38 со стандартным штативом PLUS

VS68 со стандартным штативом PLUS



Высокопроизводительный автоподающий механизм, обладающий 8 скоростными режимами. Комплектуется как 3-х осевой (VS38), 4-х осевой (VS48) и 6-ти осевой (VS68).

Комплект поставки:

- **8 скоростных режимов**, из которых 4 без смены шестерни. Металлическая коробка передач с упрочненными шестернями
- **3 (VS38), 4 (VS48) или 6 подающих роликов (VS68)** – долговечные PU-ролики 120 x 60 мм со сменными резиновыми валиками.
- **Горизонтальная и вертикальная регулировка.**
- **Вращение против и по часовой стрелке.**
- **Равномерная скорость** обеспечивает высокую производительность двигателя без потери мощности.
- **Стабильная и мощная конструкция** рассчитана на любые условия эксплуатации.
- **Горизонтальная консоль - 1050 мм.**
- **Теперь в стандартном штативе PLUS** - цифровой дисплей, зажимной рычаг для крепления, усиленная подошва штатива для обеспечения ещё большей стабильности и устойчивости автоподатчика.

Опции:

- **Монтажный комплект для машин с суппортом.**
- **Сменный блок шестерен для скорости 1,5–41 м/мин.**
- **Подающие ролики** – различные варианты поставок.

Подающий ролик для заготовок с шероховатой поверхностью.

Подающий ролик для строганых заготовок (стандартный).

Подающий ролик для плит с покрытием.



Номер для заказа	Описание
34106040	Автоподатчик VS38, со стандартным штативом PLUS
34106085	Автоподатчик VS48, со стандартным штативом PLUS
34106095	Автоподатчик VS68, со стандартным штативом PLUS
34106035	Автоподатчик VS38, со стандартным штативом
34106082	Автоподатчик VS48, со стандартным штативом
34106091	Автоподатчик VS68, со стандартным штативом
34106031	Автоподатчик VS38, без штатива
34106081	Автоподатчик VS48, без штатива
34106092	Автоподатчик VS68, без штатива
34106036	Автоподатчик VS38, с комфортным штативом
34106083	Автоподатчик VS48, с комфортным штативом
95105650	Стандартный штатив PLUS (консоль 1050 мм)
95105621	Стандартный штатив (консоль 1050 мм)
95105623	Комфортный штатив (консоль 1050 мм)
96000330	Приспособление для фрезера Martin T26
92105871	Подающий ролик (стандартный) 120x60 мм (с алюминиевым сердечником)
92105872	Подающий ролик со сменным резиновым валиком
92105873	Резиновый валик

Автоподатчик Variomatic3N + 4N

с переменной скоростью от 2 до 18 м/мин.
Прост в использовании при вращении и повороте.

Удобный и надежный в эксплуатации. Поставляется как 3-х осевой (Variomatic3N) или 4-х осевой (Variomatic4N).

ОПЦИИ:

- Монтажный комплект для машин с суппортом.
- Подающие ролики – различные варианты поставок.



Быстрая настройка по высоте заготовки с помощью хорошо читаемой шкалы.



Комплект поставки:

- Переменная скорость от 2 до 18 м/мин.
- Простая и легкая регулировка по высоте с помощью маховика и шкалы с зубчатой рейкой.
- Легкое поворачивание и позиционирование благодаря Методу-Lock-системе. После поворота в нужном направлении подающий механизм возвращается в исходное положение.
- Легкая и простая переустановка из горизонтального в вертикальное положение.
- Вращение против и по часовой стрелке.
- Равномерная скорость обеспечивает высокую производительность двигателя без потери мощности.
- Мощный стопорный рычаг.
- Горизонтальная консоль до 1050 мм.

Variomatic4N



Номер для заказа	Описание
34000052	Автоподатчик Variomatic3N, с комфортным штативом
34000053	Автоподатчик Variomatic3N, без штатива
34000054	Автоподатчик Variomatic4N, с комфортным штативом
34000055	Автоподатчик Variomatic4N, без штатива
95117341	Комфортный штатив (консоль 1050 мм)
92117341	Подающий ролик 120x25 мм (стандартный) (применим также с Elu MVA34)
92000334	Подающий ролик для плит с покрытием 120x25 мм
92000094	Стальной профильной ролик 120x25 мм
92000269	Приставное устройство для фрезера Martin T26
92000335	Адаптер для подающего ролика 120x60 мм



Технические характеристики для Variomatic 3N/4N

Напряжение	400В, 50/60 Гц
Мощность	0,56 кВт
Ширина роликов	2 x 25 мм
Диаметр роликов	120x 25 мм
Количество осей	3/4
Межосевое расстояние	138/144 мм
Макс. высота прохода	220 мм
Скорость вправо/влево	2-18 м/мин
Вес	75/87 кг

Variomatic3N



Особенно часто автоподатчик Variomatic3N + 4N используется с фрезером Martin T26 CNC. Автоподатчик имеет надежную и прочную конструкцию, функциональное управление и бесступенчатое регулирование скорости,

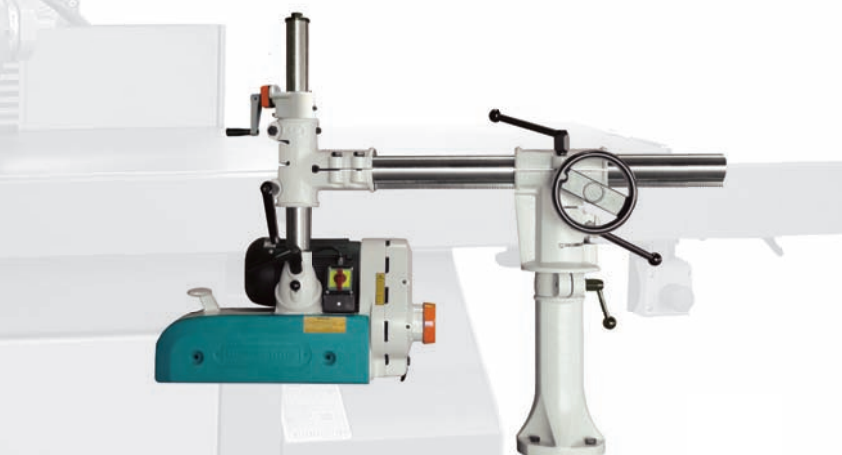

а также простое и не вызывающее затруднений поворотное устройство на 180° (ослабить рукоятку зажима и оттянуть фиксирующий шток).

Для увеличения тяги подающие ролики 120x60 мм можно устанавливать с подходящим адаптером (дополнительная комплектация).

Стальной профильный ролик 120x25 мм для заготовок с шероховатой поверхностью (дополнительная комплектация).

Подающий ролик 120x25 мм (дополнительная комплектация).



Данный автоподатчик идеально подходит для фрезеров с CNC- управлением.



Автоподатчик для копирования VS18/180

Автоподатчик для копирования: предназначен для циркулярных пил, фрезерных и кромкооблицовочных станков. Используется для подачи круглых заготовок, овальных столешниц, сидений для стульев, дугообразных изделий и т.д. Мощное протягивание позволяет эксплуатировать автоподатчик в массовом серийном производстве.

Технические характеристики	VS18/180	VS18/120
Напряжение	400В, 50/60 Гц	
Мощность	0,37 кВт	0,18 кВт
Ширина роликов	40 мм	25 мм
Диаметр роликов	180 мм	120 мм
Количество осей	1	
Макс. высота прохода	220 мм	
Скорость модели VS18/180	2,2/2,9/4,4/5,8/7,4/9,8/14,8/19,7 м/мин	
Скорость модели VS18/120	4/6/8/11/13/17/22/33 м/мин	
Вес	54 кг	32 кг



VS18/120



Номер для заказа Описание

34106044 Автоподатчик VS18/120, со штативом

34106045 Автоподатчик VS18/180, со штативом

92117341 Подающий ролик 120x25 мм (VS18/120)

92116761 Подающий ролик 180x40 мм (VS18/180)

Автоподатчик по кривой VS34K

Легкая транспортировка криволинейных заготовок. Регулируемые ролики настраиваются на минимальный радиус от 300 мм. Может эксплуатироваться как вертикально, так и горизонтально.



Технические характеристики

Напряжение	400В, 50/60 Гц
Мощность	0,75 кВт
Ширина роликов	60 мм
Диаметр роликов	120 мм
Количество осей	3
Макс. высота прохода	200 мм
Скорость	4/8/11/22 м/мин
Вес	73 кг

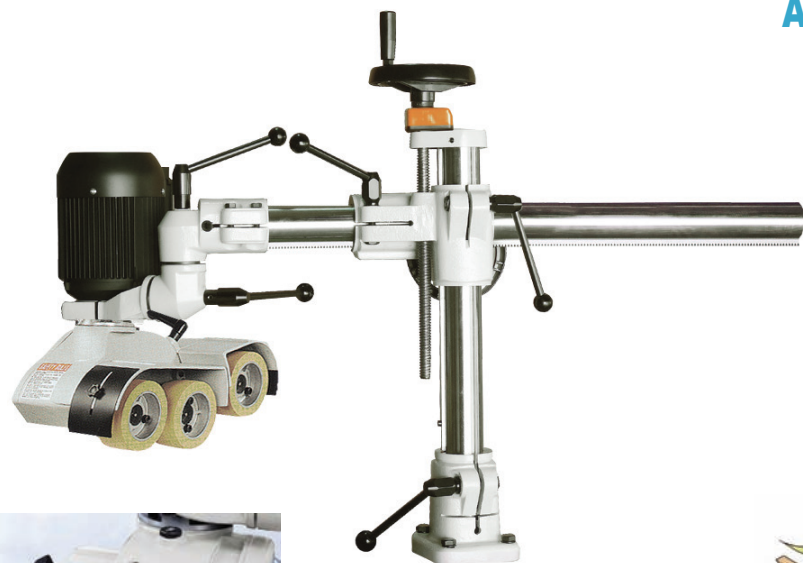

Ручка управления для настройки минимального диаметра радиуса 300 мм.

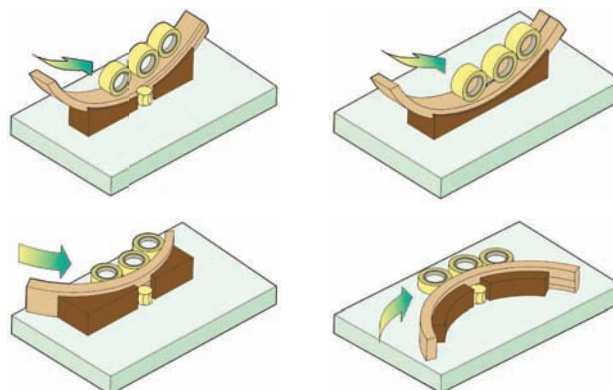

Примеры использования

Номер для заказа Описание

34105602 Автоподатчик VS34K, со штативом

Автоподатчик для ленточной пилы VS26

Предназначен для использования с ленточной пилой диаметром от 400 до 700 мм. Является самым легким механизмом подачи в мире. Используется с максимальной высотой прохода до 200 мм. Расстояние от пильного полотна для упора составляет 100 мм. От подающего ролика до пильного полотна максимум 100 мм. Регулируемое давление прижима ролика. Направляющий упор со шкалой.

CE



Технические характеристики

Напряжение	400В, 50/60 Гц
Мощность	0,18 кВт
Ширина роликов	25 мм
Диаметр роликов	120 мм
Количество осей	1
Количество роликов	2
Ход рессоры роликов	100 мм
Скорость	1,5/3/3,8/5,7/7,6/11,4 м/мин
Вес	30 кг

Номер для заказа	Описание
34106046	Автоподатчик VS26 без направляющего упора
95105622	Упор для автоподатчика ленточной пилы VS26
92117341	Подающий ролик 120x25 мм
92105213	Быстрозажимное приспособление для автоподатчика

Автоподатчик для ленточной пилы VS28

Предназначен для ленточной пилы диаметром 600 мм. Составные рифленные подающие ролики из стали используются для подачи заготовок с шероховатой поверхностью. Применяется для максимальной ширины заготовки до 250 мм. Расстояние от пильного полотна для упора составляет 100 мм. От подающего ролика до пильного полотна максимум 150 мм. Регулируемое давление прижима ролика.

CE

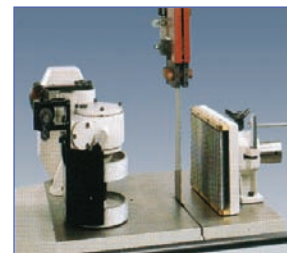

Пневматическое зажимное приспособление (опция).

Технические характеристики

Напряжение	400В, 50/60 Гц
Мощность	0,37 кВт
Ширина роликов	40 мм
Диаметр роликов	175 мм
Количество осей	1
Количество роликов	2
Межосевое расстояние	150 мм
Скорость	3/5/6/8/10/13,5/17/28 м/мин
Вес	95 кг

Номер для заказа	Описание
34106047	Автоподатчик VS28 с направляющим упором
34106057	Автоподатчик VS28P с направляющим упором и пневматическим зажимным приспособлением
92116762	Подающий стальной ролик 180x40 мм
92116761	Подающий резиновый ролик 180x40 мм

Автоподатчик для пилы VS24 со стандартным штативом Plus

Автоподатчик для пилы VS24S с комфортным штативом



Автоподатчик специально разработан для циркулярной пилы. Имеет защиту от обратного хода. Поставляется как со стандартным штативом, так и с комфортным штативом.

CE

Технические характеристики

Напряжение	400В, 50/60 Гц
Мощность	0,37 кВт
Количество осей	2
Макс. высота прохода	220 мм
Диаметр роликов	180x20 мм
Количество роликов	3
Скорость вправо/влево	4-8-11-22 м/мин
с дополнительными шестернями	8-16-22-44 м/мин
Вес моделей VS24/VS24S	69/82 кг

Защита от обратного хода

Стандартный автоподатчик

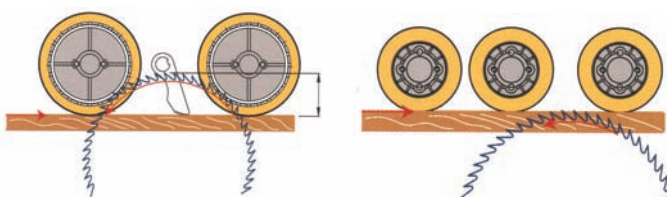

Номер для заказа	Описание
34106049	Автоподатчик VS24 со стандартным штативом
34106050	Автоподатчик VS24S с комфортным штативом
92116763	Подающий ролик 180x20 мм

Автоподатчик VS100/VS200/VS300

Автоподатчик предназначен для подачи заготовок с шероховатой поверхностью. Идеально подходит для использования на фуговально-строгальных станках. Оснащен непрямым приводом стальных сегментных роликов, каждый из которых имеет независимую амортизацию. Подходит для подачи заготовок различной толщины, а также для подачи искривленных заготовок из дерева. Встроенная защита от обратного хода обеспечивает дополнительную безопасность работы.

CE

Технические характеристики

Напряжение	230В, 50/60 Гц
Мощность VS100/VS200/VS300	125Вт/186Вт/186Вт
Количество осей	1
Макс. высота прохода	110 мм
Диаметр роликов (стальная отливка)	120x9,8мм
Количество роликов	10/17/25
Ширина роликов VS100/VS200/VS300	100/200/300 мм
Скорость модели VS100	бесступенчатая 3-22 м/мин
Скорость модели VS200	24-33-48-65 м/мин
Скорость модели VS300	24-33-48-65 м/мин
Ход рессоры ролика	7 мм
Вес моделей VS100/VS200/VS300	27/35/39 кг



Номер для заказа	Описание
34106048	Автоподатчик VS100 со штативом
34106052	Автоподатчик VS200 со штативом
34106053	Автоподатчик VS300 со штативом

Автоподатчик VS54/VS54CI

Автоподатчик с ременным приводом или с 5 роликами, 4 скоростных режима. Оснащен горизонтальной консолью длиной 1050 мм. Консоли другой длины поставляются по заказу.

CE

Технические характеристики	Модели VS54/VS54CI
Напряжение	400В, 50/60 Гц
Мощность	0,75 кВт
Заготовки от	50 мм
Размеры приводного ремня VS54CI	3 шт. 12,7x118 мм
Ролики VS54	5 шт. 50x100 мм
Количество осей	5
Макс. высота прохода	220 мм
Скорость вправо/влево	4,5/9/12/24 м/мин
Вес	64 кг

Номер для заказа

Описание

34106042 Автоподатчик VS54CI со стандартным штативом PLUS

34106054 Автоподатчик VS54 с 5 роликами со стандартным штативом PLUS



Ленточный автоподатчик VS88CI

Автоподатчик отвечает самым высоким требованиям. Комфортный штатив перемещается по вертикали и по горизонтали. Оптимальная защита от обратного хода заготовки. Прост в установке. Автоподатчик легко поворачивается в нужном направлении и возвращается в исходное положение, затем фиксируется с помощью стопора. Стопорный рычаг выполнен из стали. Быстрое вращение на 180° и фиксация в любом положении. Оснащен горизонтальной консолью длиной 1050 мм. Консоли другой длины поставляются по заказу.

CE

Технические характеристики	
Напряжение	400В, 50/60 Гц
Мощность	0,75 кВт
Заготовки от	50 мм
Размеры ленты	75x995 мм
Количество осей	2
Макс. высота прохода	220 мм
Скорость вправо/влево	2-3,5-5-7-9-11,5-18-23 м/мин
Вес	82 кг

Номер для заказа

Описание

34106043 Ленточный автоподатчик VS88CI с комфортным штативом

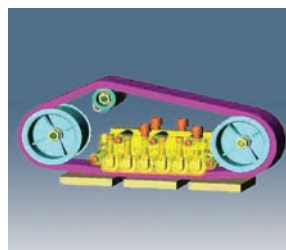

Закаленные стальные ролики обеспечивают точное направление.



Оснащен прочным и нескользящим ременным приводом.



TECHNIK FÜR DIE HOLZBEARBEITUNG

Представительство WEGOMA в России:

WEGOMA - Russia
107023 г. Москва
ул. Электrozаводская, д. 21
Тел.: +7 (495) 775-88-59
Факс: +7 (495) 775-88-59
Email: info@wegoma.biz
Интернет: www.wegoma.biz



Weiß Holzmaschinen GmbH
Im Grund 13
D-75045 Walzbachtal - Jöhlingen
Fon: +49(0)7203 9210-0
Fax: +49(0)7203 9210-200
Email: info@wegoma-holz.de
Internet: www.wegoma-holz.de

**Управление поставок на Россию
и страны СНГ**

Телефон: +49(0)7231 1553-077
Факс: +49(0)7231 1553-076
Email: f.m@wegoma-holz.de
Интернет: www.wegoma-holz.de